

# COPA CATALANA D'ENDURO COUNTRY 2025

(Versió 07/01/25)

## Índex

**Art. 1er.-VEHICLES ADMESOS I PARTICIPANTS.**

**Art. 2on.-COMPETICIONS PUNTUABLES.**

**Art. 3er.- CARACTERISTIQUES DEL RECORREGUT**

**Art. 4rt.- VERIFICACIONS TÈCNIQUES**

**Art. 5è.- ORDRE DE SORTIDA**

**Art. 6è.- REPOSTATGE.**

**Art. 7è.- PROHIBICIÓ DE RECÓRRER A UNA FORÇA MOTRIU EXTERIOR .**

**Art. 8è.- PLAQUES i NUMEROS**

**Art. 9è.- CONTROL de PAS (Placa Frontal)**

**Art. 10è.- SECCIONS IMPRACTICABLES**

**Art. 11è.- ABANDONAMENT**

**Art. 12è.- HORARIS**

**Art. 13è.- LLISTAT DE PENALITZACIONS**

**Art. 14è.- PUNTUACIÓ AL CAMPIONAT**

**Art. 15è.- NORMATIVA DE SEGURETAT**

La **Federació Catalana de Motociclisme** convoca la Copa Catalana d'Enduro Country **2025**, acollint-se a la normativa general i a les següents especificacions:

**Art. 1er.-VEHICLES ADMESOS I PARTICIPANTS.**

En aquest Campionat **només** podran formar part i puntuar els pilots amb llicència Catalana o Homologada expedida per la FCM o qualsevol Federació Territorial.

Hi podran formar part tot tipus de motocicleta de característiques acceptades pels Reglaments de la Federació Catalana de Motociclisme d'Enduro que s'agruparan d'acord a les categories que es determinen tot seguit.

Aficionats i Clàssic (BLOC 3): Sense Campionat es permet la participació amb llicència Social Catalana.

### **1.1.Categories.**

#### **Bloc 1 -**

**E- 125 cc Cadet / Junior** - Pilots de 13 fins a 16 anys amb motocicletes de 125cc 2T ó 4T.

**E- 85 cc. Juvenil / Cadet** - Pilots de 10 fins a 16 anys amb motocicletes de 85cc 2T.

## **COPA CATALANA D'ENDURO COUNTRY 2025**

(Versió 07/01/25)

**E- 65 cc. Infantil** - Pilots de 8 fins a 12 anys amb motocicletes de 65cc 2T i canvi de velocitats.

**FEMENINES Infantil** - Pilots des de 8 a 14 anys fins a 85cc 2T

**FEMENINA Superiors** – Pilots des de 10 a 16 anys fins 125cc 2T

**OPEN** – Pilots de 13 a 16 anys / 125 4T / CICLOMOTOR 50cc amb canvi

### **Bloc 2 -**

**ÉLIT** - Pilots a partir de 16 anys 2T fins 125cc. i 4T fins 250cc. i a partir de 18 anys 2T superior a 130cc i 4T superior a 260cc.

**JÚNIOR OPEN** - Pilots a partir de 16 fins 23 anys amb motocicletes 2T i 4T Oberta.

**JÚNIOR 125 2T** – Pilots a partir de 16 fins 21 anys amb motocicletes 2T fins 125cc.

**SÈNIOR B** - Pilots a partir de 21 anys amb motocicletes 2T i 4T Oberta.

**SÈNIOR C** - Pilots a partir de 35 anys amb motocicletes 2T i 4T Oberta.

**MÀSTER 45** - Pilots a partir de 45 anys amb motocicletes 2T i 4T Oberta.

**MÀSTER 55** - Pilots a partir de 55 anys amb motocicletes 2T i 4T Oberta

**CLÀSSIC TT AIRE/TAMBOR/Twin Shock/ Open** - Pilots des de 36 anys motos enduro ó cros modificades a Enduro.(Placa frontal Enduro )

**CLÀSSIC OPEN AIGUA / DISC/ Mono** - Pilots des de 36 anys motos enduro ó cros modificades a Enduro.(Placa frontal Enduro) (Fins l'any 1995)

### **Bloc 3 –**

**AFICIONATS OPEN** – Pilots a partir de 18 anys.

**CLÀSSIC OPEN** – Pilots a partir de 18 anys. (motocicletes fins 1995 amb Placa frontal Enduro)

Per donar com a vàlida una categoria hi hauran d'haver un mínim de **3** pilots inscrits, en cas contrari passaran a competir a la categoria immediatament superior.

**Es límit d'inscripcions el determinarà cada Moto club segons la disposició d'espai que ell determini per el bon desenvolupament de la cursa.**

**Els pilots que s'inscriguin el mateix dia de la cursa**, sortiran darrera del últim inscrit de la seva categoria.

No es permet cap tipus d'acompanyant o "motxiller".

Dins la cursa hi hauran Marshalls.

**Art. 2on.-COMPETICIONS PUNTUABLES.**

## **COPA CATALANA D'ENDURO COUNTRY 2025**

(Versió 07/01/25)

Per tal que aquest Campionat tingui validesa, serà imprescindible que s'hagin celebrat com a mínim, la meitat més una de les competicions programades que es **determinen en el calendari oficial de la Federació Catalana de Motociclisme. En cas d'empat al final del Campionat s'aplicarà l'article 15è de la Normativa General.** Per el còmput final del Campionat NO es descomptarà cap prova. L'última prova puntuarà un 50% més a cada participant classificat.

### **Art. 3er.- CARACTERISTIQUES DEL RECORREGUT**

Distància: de 6 a 12 kms amb una durada mínima aproximada de 10' minuts per volta  
Tram: En terreny verge. Respectant els camins habituals. Es recomana fer una zona tipus CRONO d'un 20 % del total de kilòmetres i enllaçar amb camí , sender ample, corriol fins el final amb Sortida i Meta al mateix emplaçament situat a prop del pàdoc.  
Trialeres o passos dificultosos en cas d'existir, haurà de permetre el pas de mes d'un pilot alhora i tindre comissaris en aquests punts.

Desenvolupament prova: Les competicions constaran de: 3 BLOCS

Cada bloc tindrà el seu propi horari , **Bloc 1:** 20' volta reconeixement + 45 ' de cursa i **Bloc 2:** 25' volta reconeixement i 90' de cursa ,**Bloc 3 :** 20' volta reconeixement + 45' de cursa . un cop acabat els 3 Blocs es farà el repartiment de premis de totes les categories que hagin participat , després de 30' d'acabar la cursa. El sistema de sortida serà tipus graella amb els pilots damunt de la moto i el motor en marxa fins el moment que el comissari encarregat passi per davant de cada pilot amb la bandera donant la sortida 1 X 1, sent aquest l'ordre el designat inicialment pel palmarès dels pilots dins de la pròpia categoria en la que participen. L'ordre de la **Volta de Reconeixement** serà primer BLOC 1 , recorregut Curt, segon el BLOC 2 recorregut Llarg i tercer BLOC 3 recorregut Llarg.

#### Art 3er. 1.1.

I haurà una zona habilitada per **ASSISTÈNCIA** per proveir benzina o reparar i obligatori estora. aquesta zona estarà delimitada i esta prohibida la presència de cap persona excepte el comissari, l'equip ha de deixar tots els subministraments al costat de la seva catifa on únicament el pilot i un mecànic podrà accedir, un cop el pilot surti de la zona d'assistència, el mecànic també ho te que fer. **L'entrada i sortida de la zona d'assistència es farà amb la moto PARADA** , l'incompliment d'aquesta norma és una penalització de temps. També al bloc 1 està permès quan entri el pilot l'assistència d'un mecànic per ajudar al seu pilot, retirant-se automàticament en sortir el seu pilot de la zona. Queda prohibit ajudar a empentar la moto a cap pilot dins la zona d'Assistència.

Al còmput del temps designat per a cada bloc es donarà bandera a quadres al pas de tots els pilots tancant així la cursa, la classificació es donarà per nº voltes i temps. Un

## COPA CATALANA D'ENDURO COUNTRY 2025

(Versió 07/01/25)

Marshall tancarà el circuit, per poder obrir la següent prova, qualsevol pilot que quedi per darrere d'aquest Marshall quedarà com a pilot arribat a meta amb les voltes que tinguis fins la volta anterior a meta, sempre i quant no s'hagués retirat.

Hi hauran marshalls seguint el recorregut per controlar-ho tot. Les curses es realitzaran dins àrees o llocs habilitats per desenvolupar proves d'enduro que alberguin , muntanyes, arbredes , senders, corriols, pendents, i espai per fer part de crono, zona d'assistència i graella de sortida. El recorregut hi poden tenir obstacles artificials, pas de pedres , troncs ,o neumàtics, tot i que te que existir una variant alternativa per qui no vulgui afrontar-lo si pot ser amb una amplada de 3m ampliant al màxim els passos amb algo de dificultat per deixar alternatives de traçada, també es podrà modificar certs trossos del recorregut per algun bloc , com el infantil, també s'evitarà al màxim traçats de motocròs com a tals, Es pot entrar amb un circuit de MX però només com enllaç de traçada no com a tal . El recorregut ha de poder albergar mes de 100 pilots a l'uníson pel que ha de ser de 6 a 12 km la seva llargada .(Mínim 10' x volta).Cada Bloc disposarà del temps assignat per fer UNA volta de reconeixement al recorregut .

Art 3er 1.2.

Dins el recorregut es muntaran opcionalment **CP control de Pas obligatoris** per tots els pilots. Els CP segons el recorregut o l'organitzador seran amb STOP per marcar els dorsals davanters de la moto, l'absència de una marca serà l'exclusió del pilot de la cursa. Aquests CP estaran indicats a 50 m abans amb 2 banderes blaves i un cartell de CP STOP ,qualsevol pilot que no segueixi l'ordre de pas en aquest control, colant-se per davant de companys serà penalitzat.

Tots han de seguir el marcatge de la cursa i es d'obligatori compliment el pas per dins les portes fetes per l'organització , si un pilot les evita serà desqualificat per tallar recorregut , no es obligatori estar encintat , només es farà en punts convenients per evitar talls o direccions prohibides. El reglament base es el general establert per la FCM , apartat Enduro.

Senyals de Marcatge del recorregut :



18 CM



18 CM



18 CM



18 CM

## COPA CATALANA D'ENDURO COUNTRY 2025

(Versió 07/01/25)

### PORTA DE PAS RECORREGUT OBLIGAT

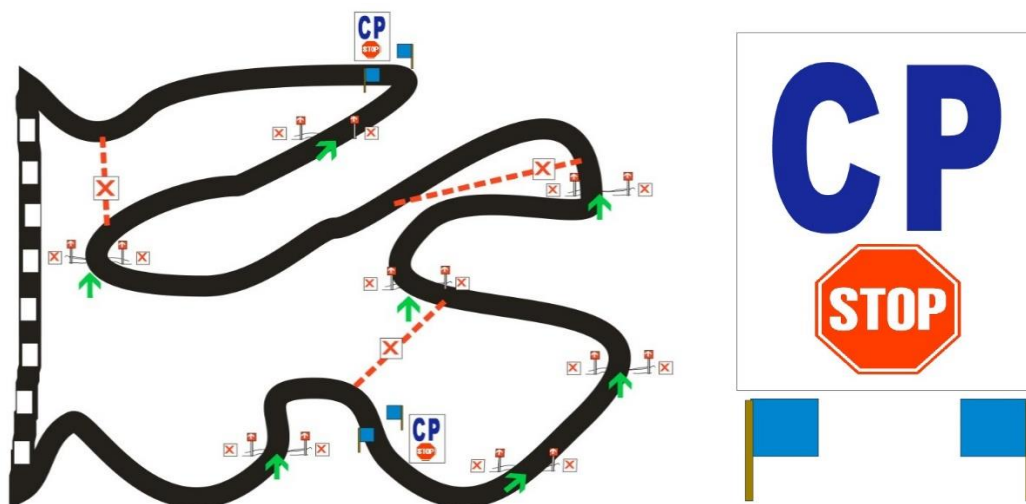
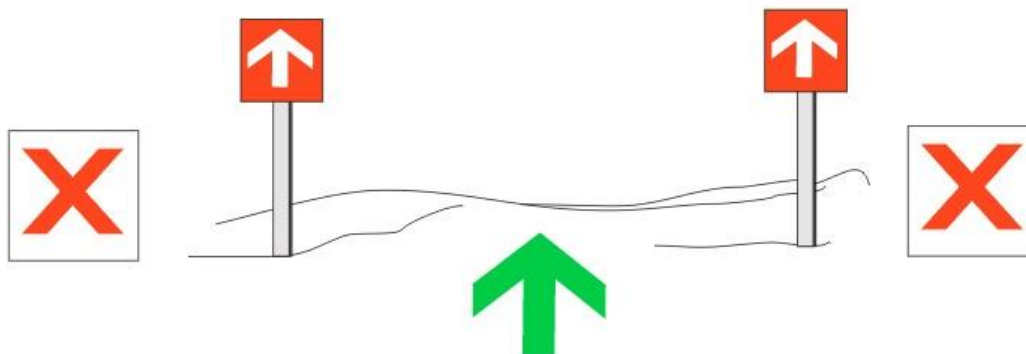

#### Art. 4rt.- VERIFICACIONS TÈCNIQUES

A l'hora indicada per l'horari establert pel Moto Club es procedirà a passar la verificació tècnica .A les mateixes, es verificaran els punts indicats a l'article 1.2. i el pneumàtic posterior que haurà de ser del tipus ecològic homologat segons el reglament tècnic de la FIM annex, 01 "Enduro". Excepte les motos de 65cc i 85 cc .I motos derivades ó de motocròs , tot i que es OBLIGATORI l'ús de careta porta far d'Enduro , no de MX

Es verificarà que la moto estigui en ordre per els elements de seguretat, botó de paro, boles a les manetes, protector de pinyó de sortida, protector central al manillar i l'estat general de la motocicleta. Un cop superada es marcarà una part de la moto visible.

## COPA CATALANA D'ENDURO COUNTRY 2025

(Versió 07/01/25)

El no superar les verificacions tècniques no suposarà el reemborsament de la inscripció.

### Art. 5è.- ORDRE DE SORTIDA

El sistema de sortida serà tipus graella (mínim 12 pilots en cada línia) amb els pilots damunt de la moto i el motor en marxa fins el moment que el comissari encarregat passi per davant de cada pilot amb la bandera donant la sortida 1 X 1, La composició de les línies de graella , començaran per aquest ordre:

**BLOC 1 .-** E 125 / E 85 / FEMENINES superiors / E 65 / FEMENINES infantil / OPEN /

**BLOC 2 .-** ÈLIT / Júnior OPEN / Júnior 125cc / SÈNIOR B / SÈNIOR C / MÀSTER 45 / MÀSTER 55 / CLÀSSIC TT Aire / CLÀSSIC TT Aigua /

**BLOC 3 .-** AFICIONATS OPEN / CLÀSSIC TT OPEN AFICIONATS /

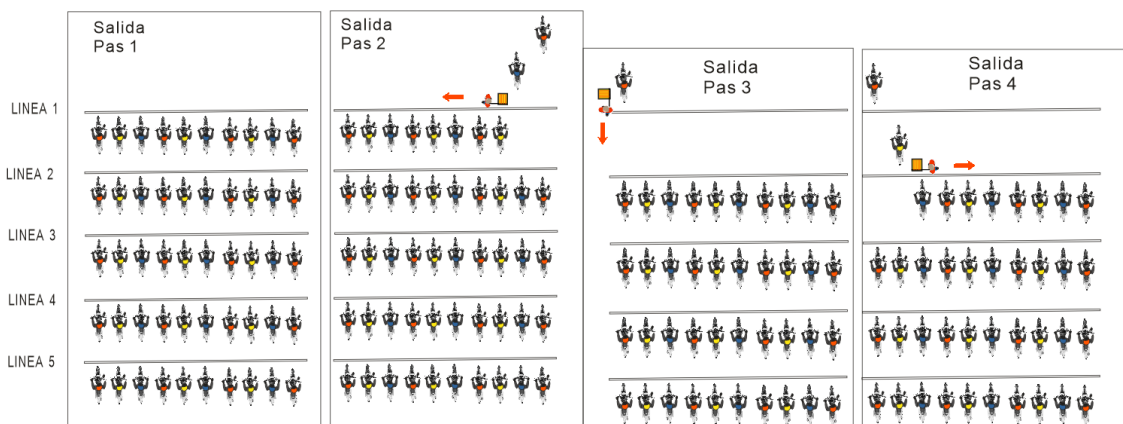

### Art. 6è.-REPOSTATGE.

No es concedeix cap temps suplementari per a les tasques de assistència i repostatge ja que aquest ha de realitzar-se durant el temps del recorregut.

El proveïment de benzina només pot efectuar-se en la zona oficial d'ASSISTENCIA indicats per l'organització que estigui permès.

La penalització per haver procedit al repostatge fora de les zones designades es l'Exclusió.

No pot ser transportat cap carburant, si no és amb el **dipòsit original de sèrie de la moto ,NO s'accepten dipòsits sobredimensionats o similars.**

El greixatge de la cadena està autoritzat a la zona d'assistència . Durant el repostatge el motor ha de romandre aturat. El fet de no respectar-lo comporta l'Exclusió.



## **COPA CATALANA D'ENDURO COUNTRY 2025**

(Versió 07/01/25)

**Qualsevol pilot que abandoni el recorregut per dirigir-se al pàdoc , quedarà automàticament fora de cursa per abandó , l'únic variant durant la cursa permesa es l'entrada a la zona d'assistència.**

### **Art. 7è.-PROHIBICIÓ DE RECÓRRER A UNA FORÇA MOTRIU EXTERIOR.**

Està autoritzada qualsevol ajuda exterior rebuda per part de comissaris i Marshall de la cursa. Excepte al Bloc 1 on els pilots Infantils poden rebre qualsevol ajuda exterior.

### **Art. 8è.-PLAQUES i NUMEROS**

L'organitzador lliurarà 3 plaques porta-números amb el número de cada participant i espais per marcar els C.P. que es situaran en el frontal i a ambdós laterals del vehicle de forma clarament visible. La superfície son de domini exclusiu dels organitzadors (FCM i Club) i el seu ús obligatori. No es poden retallar ni transformar dites plaques .S'ha de tapar totalment qualsevol numero de les plaques de la moto, que no siguin el dorsal de la cursa. Assegurar-se que el dorsal de la placa davantera és el que porta als laterals l'espai per als controls de pas. (Es on es marcarà per part de l'organització el pas en cada CP si estan establerts. El Dorsals laterals col·locar-los el més enrere possible de les plaques laterals, per no tapar-los amb les cames. Cada Bloc portarà un dorsal diferent , BLOC 1 fons Blanc , BLOC 2 fons Groc i BLOC 3 fons Blau.

És **obligatori** atorgar els números de cada participant per categories, tanmateix es **obligatori**, atorgar els dorsals, dins de cada classe i sols pels pilots inscrits dins del termini que marca la normativa general de la Federació Catalana de Motociclisme, per l'ordre de la classificació provisional en el Campionat. A cada cursa l'ordre s'establirà per la posició aconseguida fins el moment al campionat i en la seva categoria , la resta de pilots inscrits es donarà l'ordre per palmarès si el té o per lo que determini el Jurat de la prova .

## COPA CATALANA D'ENDURO COUNTRY 2025

(Versió 07/01/25)

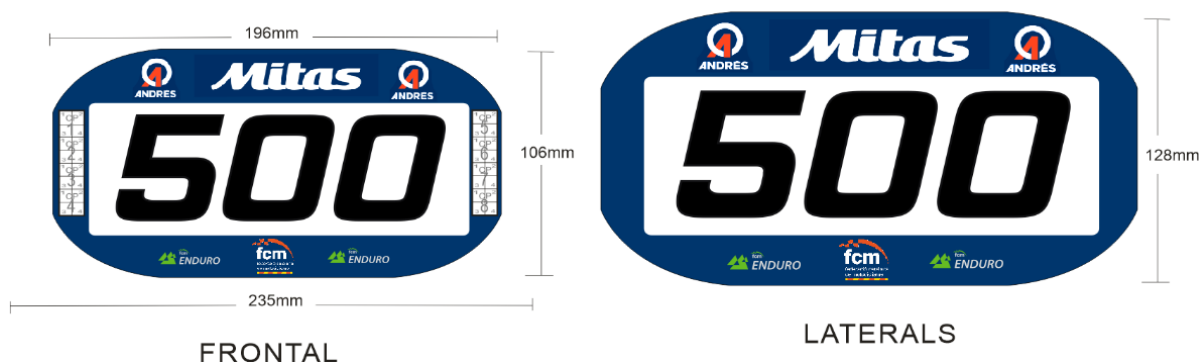

### Art. 9è.-CONTROLS DE PAS.

L'Organització podrà intercalar tants Controls de Pas durant el recorregut com consideri necessaris. Aquests estaran indicats amb banderes blaves 50 metres abans del lloc de Control i un Cartell de STOP. Tots els pilots estan obligats a aturar-se a tots els Controls de Pas.

Aquells corredors que no s'aturin o que no estigui enregistrat el seu pas pel Control seran exclosos.

El dorsal porta números frontal serà entregat als pilots durant la verificació administrativa. Els pilots seran els responsables de que a la seva placa frontal els CP estiguin marcats en tots Controls de Pas respectivament. És obligatori col·locar el dorsal amb les caselles de Control de Pas a la placa frontal de la moto .

### Art. 10è.-SECCIONS IMPRACTICABLES.

Si durant el recorregut el Director de Cursa constata que una secció s'ha tornat impracticable o que les seves condicions son tals que no por ésser franquejada sense ajuda exterior, podrà eliminar del recorregut tota la secció afectada fins el proper Control Horari. Aquesta decisió haurà de ser ratificada pel Jurat de la prova.

### Art. 11è.-ABANDONAMENT.

Qualsevol pilot que s'hagi retirat de la competició està obligat a comunicar-ho a l'organització, Un cop abandoni la competició haurà d'esborrar o retirar les plaques porta números i no continuar l'itinerari en companyia de qualsevol altre pilot.



## COPA CATALANA D'ENDURO COUNTRY 2025

(Versió 07/01/25)

### Art.12è.- HORARIS

Publicació del R.P.	24 hores anteriors a la cursa
Verificacions administratives	De 8:00 a 8.30 hores categories BLOC 1 De 8:00 a 8:40 hores categories BLOC 2 De 8:00 a 9:00 hores categories BLOC 3 Dissabte tarda si ho contempla el Reglament particular del Moto Club.
Verificacions tècniques	De 8:30 a 9:20 hores categories BLOC 1 De 10h A 11:30 hores categories BLOC 2-3 Segons reglament particular.
Sortida 1er participant	Segons reglament particular.
Publicació resultats	30' després de l'arribada de l'últim pilot
Lliurament premis	15' després de la publicació de resultats

### Art. 13è.-LLISTAT DE PENALITZACIONS.

#### 13.1.AMONESTACIONS

S'implementa un sistema d'amonestacions per als pilots, mànagers o persones afins a ells, per salvaguardar la feina que fan els delegats, president de jurat i director de carrera entre altres càrrecs. D'aquesta manera quan algun dels primers saltant-se el sistema de reclamació oficial de la fcm, increpi, menyspreï o posi en dubte la funció organitzativa d'algun d'ells, se li imposarà una amonestació, de la qual l'equip o pilot rebreu via e-mail des de la fcm, a la segona amonestació rebrà ja una falta, que es veurà revertida en punts del campionat o similar, i a la tercera falta o amonestació, passarà directament al Comitè de competició i disciplina on decidiran la resolució dels fets.

#### 13.2.EXCLUSIÓ

13.2.1. Arribar després del Marshall que sortirà un cop es doni la bandera de quadres a el primer classificat.

13.2.2. Proveïment de benzina o eines fora de les zones oficials o transport de carburant en envasos que no siguin el dipòsit de benzina original.

13.2.3. No entrar i sortir amb el motor parat a la zona d'Assistència

13.2.4. Utilització d'una impulsió no autoritzada.

13.2.5. No aturar-se en un Control de Pas o no seguir les instruccions d'un comissari.

13.2.6. Abandonament de l'itinerari, efectuant el recorregut en sentit contrari i/o no respectar el recorregut indicat , amb les portes obligatòries de pas.

## COPA CATALANA D'ENDURO COUNTRY 2025

(Versió 07/01/25)

13.2.7. Que el Pilot ó que qualsevol persona vinculada amb el pilot faci el recorregut de la cursa, tant el dia abans com el mateix dia abans de l'inici de la mateixa, amb qualsevol tipus de vehicle, motoritzat o no. (PROHIBIT Bicicletes)

13.2.8. No posar a la moto la publicitat facilitada per l'organització o la FCM

13.2.9. Portar sistemes de comunicació (tipus Bluetooth o similar) entre el pilot i l'equip o altres persones.

**Qualsevol pilot que abandoni el recorregut per dirigir-se al pàdoc , quedarà automàticament fora de cursa per abandó , l'únic variant durant la cursa permesa es l'entrada a la zona d'assistència.**

### Art. 14è.- PUNTUACIÓ AL CAMPIONAT.

Obtindran la següent puntuació de cara al Campionat, per categoria els Blocs 1-2:

POSIC.	PUNTS	POSIC.	PUNTS
1er	25	9è	7
2on	20	10è	6
3er	16	11è	5
4rt	13	12è	4
5è	11	13è	3
6è	10	14è	2
7è	9	15è	1
8è	8		

#### 14.1.Punts.

14.1.1. No assistir a la cerimònia del podi havent quedat entre els 3 primers classificats, comportarà la pèrdua del 50% dels punts obtinguts si no hi ha un motiu mèdic que justifiqui l'absència.

Tots els pilots que acabin la cursa sumaran un punt a la classificació del Campionat

#### 14.2 Cursa Final

14.1.2. La última cursa del Campionat tindrà una puntuació un 50% superior a la resta. Sumant als punts obtinguts segons la posició la mitat extra ( ex. 20 punts + 10 punts extres = 30 punts total a l'última cursa .

### Art. 15è.- NORMATIVA DE SEGURETAT

### CASC



- Casc homologat segons la normativa ECE 22.05 (vàlida fins a finals del 2025) i ECE 22.06 (obligatori a partir del 2026).
- Casc en bon estat i degudament cordat.
- No està permès dur càmeres o altres elements de comunicació enganxats al casc.
- És obligatori dur el casc posat sempre que el pilot es trobi a la pista o conduint la moto.

### PROTECCIÓ OCULAR



- És obligatori dur posades les ulleres mentre s'estigui conduint la moto, ja sigui en entrenaments, warm up, voltes de reconeixement o mànegues de cursa.

### EQUIPAMENT PROTECCIONS



- Botes d'alta resistència especials per a Enduro o Motocròs.
  - Guants resistents, amb protecció als dits i palmell.
  - Pantalons llargs fins al turmell, de material resistent a l'abradió.
  - Samarreta de màniga llarga per evitar rascades en cas d'accident.
- 
- Protector de pit i esquena homologat especial per a la pràctica de l'enduro, segons normativa ECE 1621-1.
  - Protectors per les espatlles, colzes i genolls (obligatori en categories infantils).
  - Prohibit dur pírcings, arracades, collarets o altres elements fixats al cos que puguin provocar ferides en cas d'accident.
  - El pilot haurà de dur posat tot l'equipament descrit sempre que estigui conduint la moto, ja sigui en entrenaments, warm up, voltes de reconeixement o mànegues de cursa.

# NORMATIVA SEGURETAT ENDURO 2025

## MOTO

MANETES AMB BOLA A L'EXTREM

PROTECTOR DE MANILLAR

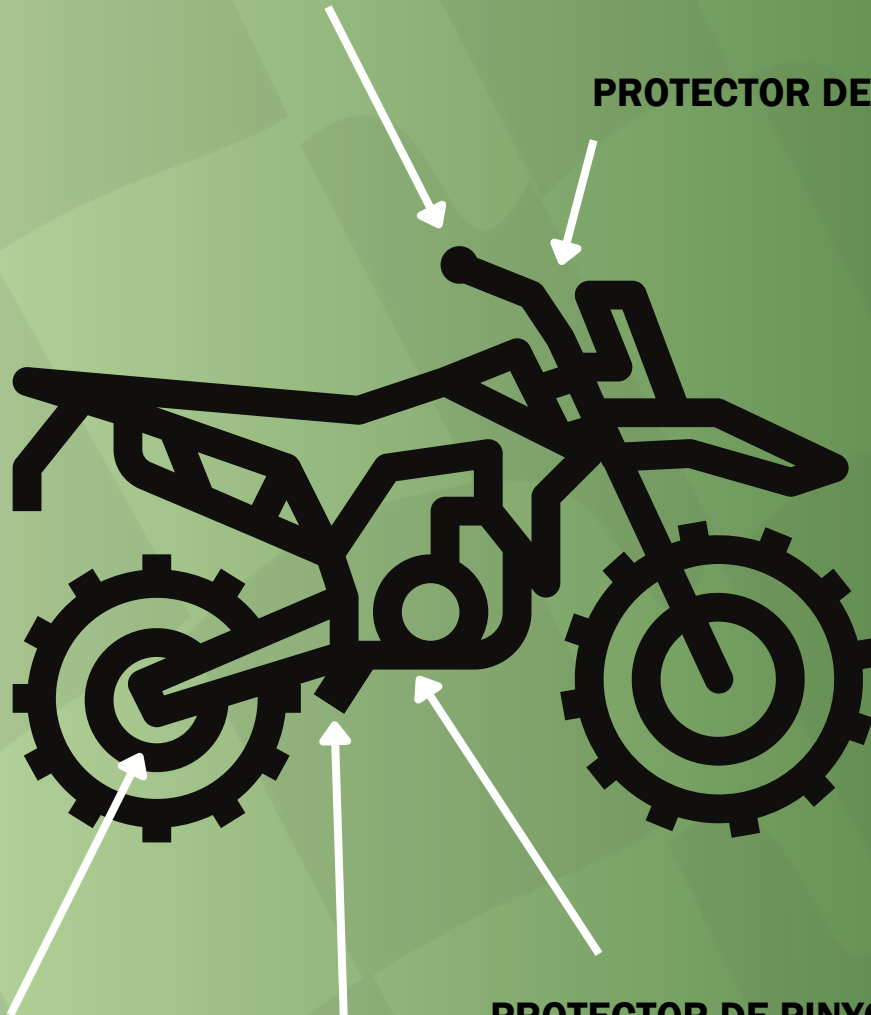

PROTECTOR DE PINYÓ DE SORTIDA

PROTECTOR DE CADENA

ESTREPS EN BON ESTAT

Serà obligatori l'ús de l'estora a l'hora d'estacionar, reparar o omplir el dipòsit de la moto. La part inferior de l'estora haurà de ser impermeable per evitar que qualsevol líquid pugui contaminar el sòl.



**LA INTERPRETACIÓ D'AQUEST REGLAMENT QUEDA A CRITERI DE LA  
FEDERACIÓ CATALANA DE MOTOCICLISME.**

